

Montage

Trykafbryderne tilsluttes kompressor anlæggets trykbeholder. Trykafbryderne er funktionsdygtige i alle montereretninger. For at opfylde kravene til kapslingsgraderne IP 43 og IP 55 skal trykafbryderen monteres lodret med tilslutningsstudsene nedad. Apparaterne er selv bærende i tilslutningsstudsene.

Mounting orientation

The pressure switch is connected to the pressure vessel. The pressure switches will operate regardless of their orientation, but to meet the enclosure requirements of IP 43 and IP 55, they must be mounted vertically with connection downwards. The connection is self-supporting.

Montage

Der Druckschalter ist am Druckbehälter angeschlossen. Die Funktionsfähigkeit der Druckschalter ist unabhängig von der Montage-richtung. Um den Anforderungen an die Schutzarten IP 43 und IP 55 zu genügen, muß der Druckschalter senkrecht mit dem Anschlußstutzen nach unten montiert werden. Die Geräte sind selbsttragend im Anschlußstutzen.

Montage

Le pressostat est monté sur le réservoir à pression. Ces pressostats fonctionnent correctement quelle que soit leur position de montage. Toutefois, pour obtenir l'étanchéité IP 43 et IP 55, le boîtier doit être monté verticalement avec la prise de pression vers le bas. Le raccord de pression est autoporteur.

Montaje

El presostato se conecta en el depósito a presión. El presostato funciona correctamente en cualquier posición. Para cumplir con los requisitos de protección IP 43 e IP 55, el presostato tiene que ser montado verticalmente con la conexión hacia abajo. La conexión es autoportante.

Montage

Tryckströmbrytaren är avsedd att monteras på systemets trycktank och inte direkt på ledningen, där hastiga tryckvariationer kan förekomma.

Tryckbrytarens funktion påverkas inte av monteringsriktningen. För att uppfylla kraven på skyddsform enligt IP 43 och IP 55 måste tryckbrytaren monteras lodrätt med anslutningsstutsen neråt. Monterad i tryckstutsen är apparaten självbärande.

Montageposiitie

De pressostat is aangesloten an de drukvat. De drukschakelaar kan in elke positiie worden gemonteerd. Bij verticale montage hebben de drukschakelaars een dichtheidsklasse van IP 43 of IP 55. De bevestiging is zelfdragend.

Asennus

Painekytikin kytetään paineastiaan. Koskelintiluokan IP 43 ja IP 55 vaatimusten täyttämiseksi painekytikin on asennettava pystysuoraan itsekantava paineliitäntä alaspäin. Painekytikimet toimivat myös muissa asennussuunnissa, mutta tällöin on huomioitava koteloitiluokan muuttuminen.

El tilslutning Mains connection

3-polet
Three-pole load
3 polig
Tripolaire
3 polos
3-polig
3-polig
3-napainen

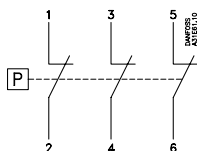

Elektrischer Anschluß Raccordement électrique

1-polet a.c. belastning
Single-pole a.c. load
1 polig a.c. Belastung
Unipolaire, charge c.a.
1 polos c.a.
1 polig
1-polige a.c. belastning
1-napainen a.c. kuormalla

Connexion a la red de alimentacion Anslutning

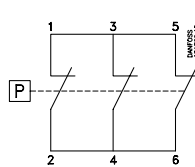

1-polet d.c. belastning
Single-pole d.c. load
1 polig d.c. Belastung
Unipolaire, charge c.c.
1 polos c.c.
1 polig
1-polige d.c. belastning
1-napainen d.c. kuormalla

Elanslutning Sähköliitäntä

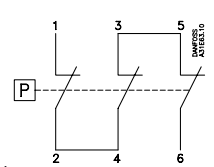

	AC-3	I_e	U_e
			12 A
		9 A	600 V
Kontaktbelastning Contact load Kontaktbelastung Charge de contact Carga de los contactos Kontaktbelastning Contactbelastning Koskettimen kuormitettavuus	DC-13	2 A	220 V 3 kontakter i serie 3 contacts in series 3 Kontakte in Reihe 3 contacts en série 3 contactos en serie 3 kontakter i serie 3 contacten in serie 3 kosketinta sarjassa

Indstilling
Setting
Einstellung
Réglages
Ajuste
Inställning
Instelling
Asetus

1. Stoptrykkskrue (P)
Cut-off pressure screw (P)
Stoppdruckschraube (P)
Pression d'arrêt (P)
Tornillo de presión (P)
Stoptrycksskruv (P)
Uitschakeldruk-schroef (P)
Pysäytyspainaruuvi (P)

2. Differenstrykkskrue (ΔP)
Differential pressure screw (ΔP)
Differenzdruckschraube (ΔP)
Différentiel de pression (ΔP)
Tornillo del diferencial (ΔP)
Differenstrycksskruv (ΔP)
Verschildruk instelschroef (ΔP)
Eropaineruuvi (ΔP)

CS 2- 6 bar:	min. P_e 2 bar
CS 4-12 bar:	min. P_e 4 bar
CS 7-20 bar:	min. P_e 7 bar

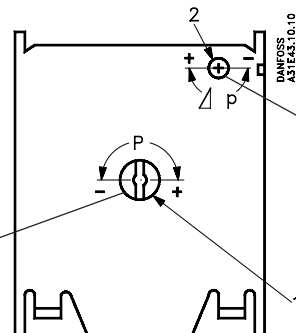

CS 2- 6 bar:	min. ΔP 0,72 bar
CS 4-12 bar:	min. ΔP 1,2 bar
CS 7-20 bar:	min. ΔP 2 bar

Stoptrykkskurver
Cut-off pressure graphs
Stoppdruckkurven
Courbes de pression d'arrêt
Gráficos de presión de parada
Stoptryckskurvor
Uitschakelgrafiek
Pysäytyspainekäyrät

Eksempel

En kompressor ønskes reguleret af en trykafbryder type CS. Starttrykket er 3,5 bar og stoptrykket er 5 bar. CS med område 2-6 bar bør vælges.

1. Stoptrykkskruen (1) drejes ca. 12 omgange, se diagrammet over stoptrykkskurver.
2. Differenstrykkskruen (2) drejes ca. 4,5 omdrejninger, se nomogrammet for CS 2-6.

I nomogrammet trækkes en ret linie fra stoptrykket 5 bar til differensen 1,5 bar. Derefter aflæses antal omdrejninger til 4,5.

Ejemplo:

Se desea regular un compresor mediante un presostato tipo CS. La presión de arranque es de 3,5 bar y la presión de parada es de 5 bar. Debe elegirse un CS, con un rango de 2-6 bar.

1. Hacer girar el tornillo de presión de parada (1) unas 12 vueltas, ver gráficos de presión de parada.
2. Hacer girar el tornillo de diferencial (2) unas 4,5 vueltas, ver nomograma de CS 2-6.

En el nomograma se traza una línea recta desde la presión de parada de 5 bar hasta el diferencial de 1,5 bar. Entonces se puede leer 4,5 vueltas.

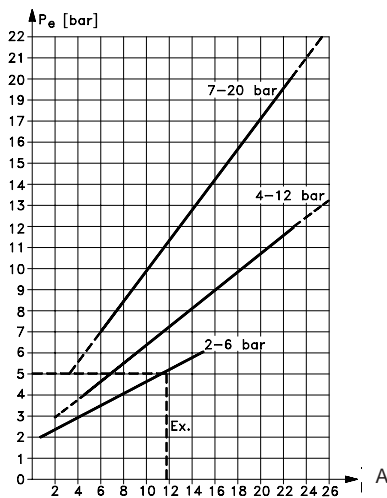

A Antal omdrejninger på P_e skruen
Turns of P_e screw
 P_e Umdrejninger
Tours de la vis P_e
Número de vueltas del tonillo de presión
Aantal slagen P_e schraet
Antal varv på P_e skruven
 p_e ruuvien kierrosten lukumäärä

Example

A compressor is to be controlled by a CS pressure switch. The cut-in pressure is 3.5 bar and the cut-off pressure is 5 bar. The choice should be a CS with a range of 2-6 bar.

1. Turn the cut-off pressure screw (1) about 12 times, see cut-off pressure graphs.
2. Turn the differential screw (2) about 4.5 times, see CS 2-6 nomogram. Take a straight line from 5 bar cut-out pressure on the nomogram to the differential, 1.5 bar, and read off the number of turns, i.e. 4.5.

Beispiel

Ein Druckschalter Typ CS soll einen Verdichter regeln. Start- und Stoppdruck sind 3,5 bzw. 5 bar. Es sollte ein CS-Druckschalter des Bereichs 2-6 bar gewählt werden.

1. Stoppdruckschraube (1) wie im Diagramm angegeben ca. 12 Umdrehungen drehen.
2. Wie im Nomogramm für CS 2-6 angegeben Differenzdruckschraube (2) ca. 7 Umdrehungen drehen. Im Nomogramm wird eine gerade Linie vom Stoppdruck 5 bar zur Differenz 1,5 bar gezogen. Hier werden 7 Umdrehungen abgelesen.

Exemple :

On désire utiliser un interrupteur de pression CS pour réguler un compresseur. La pression de démarrage est 3,5 bar, celle d'arrêt 5 bar. Choisir un CS de plage 2-6 bar.

1. Tourner la vis de pression d'arrêt (1) de 12 tours environ (nombre relevé de la courbe ci-dessus).
2. Tourner la vis de différentiel (2) de 4,5 tours environ (nombre relevé de l'abaque CS 2-6 de la façon suivante : tracer une ligne droite entre la pression d'arrêt 5 bar et le différentiel 1,5 bar, puis relever le nombre de tours adéquat, 4,5).

Exempel

En kompressor skall startas/stoppas med tryckbrytare CS. Starttrycket är 3,5 bar och stopptrycket 5 bar. Välj CS med område 2-6 bar.

1. Stoptrycksskraven (1) vrids ca 12 varv. Avläses i diagrammet med stoptrycksskurvor.
2. Differenstryksskraven (2) vrids ca 4,5 varv. Se nomogrammet för CS 2-6. I nomogrammet dras en rät linje från stopptrycket 5 bar till differensen 1,5 bar. Därefter avläses antal varv till 4,5.

Voorbeeld

Een compressor moet worden geregeld door een CS druckschakelaar. De inschakeldruk is 3,5 bar, de uitschakeldruk 5 bar. Gekozen wordt voor een CS met een range van 2 tot 6 bar.

1. Draai de instelschroef voor de uitschakeldruk (1) ongeveer 12 slagen. Het aantal slagen kan uit de uitschakelgrafiek worden bepaald.
2. Draai de instelschroef voor het drukverschil (2) ongeveer 4,5 slagen. Het aantal slagen blijkt uit de grafiek voor CS 2-6 bar. Trek een rechte lijn vanaf 5 bar uitschakeldruk naar 1,5 bar van de verschildrukgrafiek en lees het aantal slagen (4,5).

Esimerkki

CS painekytkimellä säädetään ilmakompressorilla. Käynnistyspaine on 3,5 bar ja pysäytyspaine on 5 bar. Painekyttimeksi valitaan CS 2-6.

1. Pysäytyspainaruuvia (1) kierretään noin 12 kierrosta. Katso pysäytyspainekäyrästä.
2. Eroalueruuvia kierretään n. 4,5 kierrosta. Tämä saadaan CS 2-6 nomogrammilta vetämällä viiva pysäytyspaineen 5 bar ja eropaineen 1,5 bar välille. Tästä saadaan eroalueruuvien kierrosten lukumääräksi 4,5 kierrosta.

Nomogrammer over differenstryk
Differential pressure nomograms
Nomogramme für Differenzdruck
Abaques des différentiels
Nomograma
Nomogram för differenstryck
Verschilddrukgrafiek
Erpainenomogrammit

A Antal omdrejninger på Δp skruen
 No. of turns of Δp screw
 Δp Umdrehungen
 Tours de la vis Δp
 Número de vueltas del tonillo Δp
 Antal varv på Δp skruven
 Aantal slagen Δp
 Δp ruuvien kierrosten lukumäärä

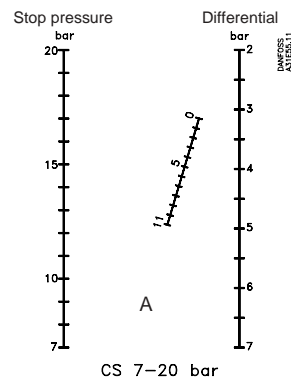
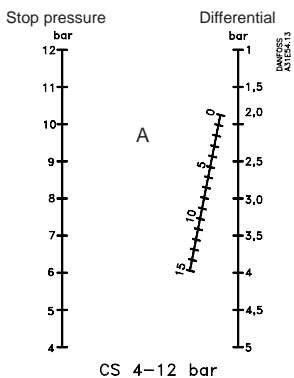
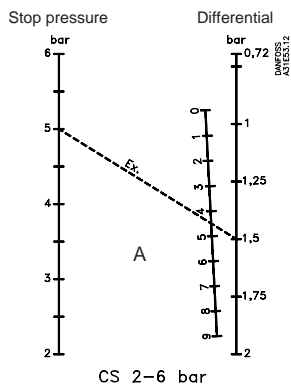

NB! Hvis differensen er indstillet til en værdi, der er større end brydetrykket, kan anlægget ikke starte. Stil da differensen på en mindre værdi (drej Δp skruen mod uret).

Nota! Si le différentiel est réglé sur une valeur supérieure à la pression d'arrêt, l'installation ne pourra démarrer. Dans ce cas, réduire le différentiel de pression en tournant la vis vers – (différentiel minimal).

NB! De installatie kan niet starten als de verschilddruk-instelling hoger is dan de uitschakeldruk. Controleer en stel het verschil - indien nodig - in op een kleinere waarde. (Draai de Δp schroef rechtsom).

NOTE! The system cannot be started if the differential setting is greater than the cut-off pressure. Check and if necessary set the differential at a smaller value (turn the Δp screw counterclockwise).

Nota! Si se ajusta el diferencial en un valor superior al de la presión de parada, la instalación no podrá arrancar. En este caso ajustar el diferencial en un valor más reducido (hacia el signo menos).

HUOM! Jos paine-ero on säädetty katkaisupainetta suuremmaksi, laite ei käynnisty. Paine-eroa on silloin pienennettävä (käännä Δp ruuvia vasemmalle).

Achtung! Bei einer eingestellten Differenz größer als der Öffnungsdruck startet die Anlage nicht. Differenz auf einen kleineren Wert einstellen (Δp -Schraube gegen den Uhrzeigersinn drehen).

OBS! Om differensen är inställd på ett värde, som är större än bryttrycket kan anläggningen ej starta. Ställ då differensen på ett lägre värde (vrid Δp skruven moturs).

Drænhul

Hvis der pga. store temperaturudsving er risiko for, at der kan opstå kondensvand i trykafbryderen, er det muligt ved hjælp af en skruetrækker at prikke et hul i trykafbryderen, således at vandet kan komme ud.

Drain hole

If because of large temperature variations there is a risk of condensate forming in the pressure switch, a screwdriver can be used to make a drain hole in the enclosure

Dränageöffnung

Da sich durch große Temperaturschwankungen Kondenswasser im Druckschalter bilden kann, wird die Ausstoßblende mit einem Schraubenzieher entfernt, damit das Wasser ablaufen kann.

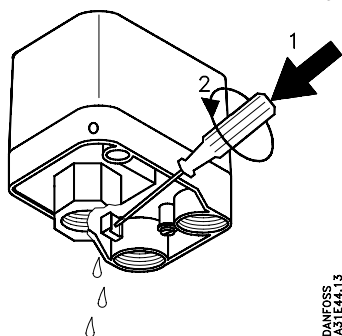

DANFOSS
A31E46.13

Orifice de purge

Si les variations de température entraînent un risque d'accumulation d'eau de condensation dans l'interrupteur, utiliser un tournevis comme montré pour assurer son évacuation.

Agujero de drenaje

En caso de amplias variaciones de temperatura existe un riesgo de formación de condensado en el presostato es posible utilizar un destornillador para abrir completamente un orificio pretrouelado parcialmente y formar así un drenaje en la caja de protección.

Dräneringshål

Om det p.g.a temperaturvägningar finns risk för bildande av kondensvatten, är det möjligt att med en skruvmejsel göra hål i botten för att leda ut vattnet.

Drain grat

Als er wegens hoge temperaturveranderingen risiko is voor condensvorming in de presostat kan men een schroevendraaier gebruiken om een gat te maken in het deksel.

Kosteudenpoistoreikä

Lämpötilavaihteluiden aiheuttama kondensiovesi voidaan poistaa kytkimestä tekemällä koteloon reikä esim. Ruuvimeisselillä. Kts. kuva

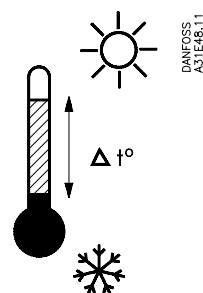

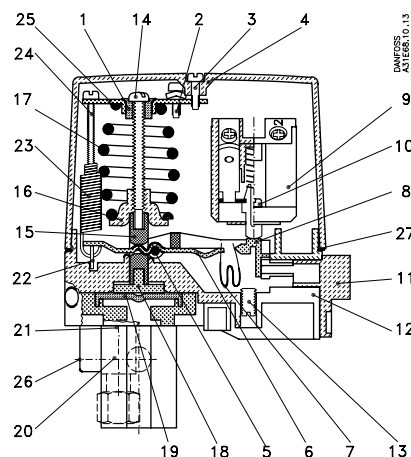
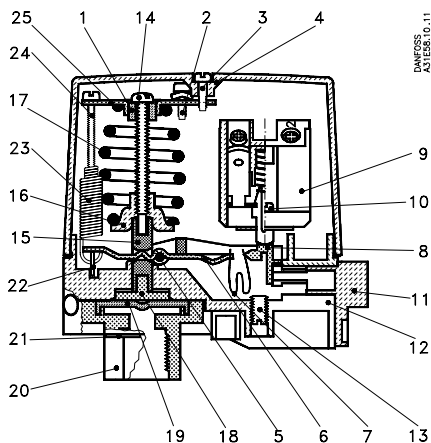

DANSK

1. Glidering
2. Kombiskruue
3. Skrue
4. Dæksel
5. Aksel
6. Vippear
7. Smækfjeder
8. Smækarm
9. Sml. kontakthus
10. Pladeskrue
11. Håndafbryder
12. Underpart
13. Gevindtap
14. Skrue
15. Trykstykke
16. Fjederstål
17. Trykfjeder
18. Trykfod
19. Membran
20. Flange, G 1/4, G 1/2, 1/4-18 NPT
21. Hætte
22. Differensarm
23. Trykfjeder
24. Pladeskrue
25. Bøjle
26. Manometertilslutning G 1/4
(tilspænd.moment: max. 16 Nm)

DEUTSCH

1. Gleitring
2. Kombischraube
3. Schraube
4. Deckel
5. Welle
6. Kipparm
7. Schlagfeder
8. Schlagarm
9. Kompl. Kontaktgehäuse
10. Plattenschraube
11. Handschalter
12. Unterteil
13. Innensechskantschraube
14. Schraube
15. Druckstift
16. Federstahl
17. Druckfeder
18. Druckfuß
19. Membrane
20. Flansch, G 1/4, G 1/2, 1/4-18 NPT
21. Kappe
22. Differenzarm
23. Druckfeder
24. Plattenschraube
25. Bügel
26. Anschluß für Manometer G 1/4
(Anzugsmoment: max. 16 Nm)

ESPAÑOL

1. Prensaestopa
2. Tornillo
3. Tornillo
4. Tapa
5. Husillo
6. Brazo de palanca
7. Muelle interruptor
8. Brazo interruptor
9. Alojamiento interruptor
10. Muelle semitaladrado
11. Interruptor manual
12. Base
13. Tornillo sin cabeza
14. Tornillo
15. Amortiguador de presión
16. Muelle de retención
17. Muelle de comprensión
18. Receptáculo a presión
19. Diafragma
20. Brida, G 1/4, G 1/2, 1/4-18 NPT
21. Tapa de cierre
22. Brazo de diferencial
23. Muelle de presión
24. Tornillo de presión
25. Abrazadera
26. Conexión de manómetro G 1/4
(Par de apriete: max. 16 Nm)

SVENSKA

1. Glidring
2. Kombiskruv
3. Skruv
4. Lock
5. Axel
6. Vippear
7. Snäppfjäder
8. Snäpparm
9. Kontakthus
10. Skruv
11. Manuell brytare
12. Bottendel
13. Självgångande skruv
14. Inställningsskruv
15. Tryckdistans
16. Fjäderplatta
17. Tryckfjäder
18. Tryckfot
19. Membran
20. Gänga, G 1/4, G 1/2, 1/4-18 NPT
21. Tryckstuts
22. Differensarm
23. Fjäder
24. Skruv
25. Bygel
26. Anslutning för manometer G 1/4
(Spännmoment: max. 16 Nm)

ENGLISH

1. Slide ring
2. Combi-screw
3. Screw
4. Cover
5. Spindle
6. Toggle arm
7. Snap spring
8. Snap arm
9. Switch housing assy
10. Self-tapping screw
11. Manual switch
12. Base
13. Grubscrew
14. Screw
15. Pressure pad
16. Spring retainer
17. Compression spring
18. Pressure shoe
19. Diaphragm
20. Flange, G 1/4, G 1/2, 1/4-18 NPT
21. Cap
22. Differential arm
23. Tension spring
24. Tension screw
25. Bracket
26. Pressure gauge connection G 1/4
(Tightening torque: max. 16 Nm)

FRANCAIS

1. Presse-étoupe axial
2. Vis
3. Vis
4. Couverture
5. Axe
6. Bras basculant
7. Ressort de commutation
8. Bras de commutation
9. Broîtier de contact assemblé
10. Vis
11. interrupteur manuel
12. Partie inférieure
13. Vis
14. Vis
15. Pièce à pression
16. Acier à ressort
17. Ressort de pression
18. Pied de pression
19. Membrane
20. Bride G 1/4, G 1/2, 1/4-18 NPT
21. Capuchon
22. Bras différentiel
23. Ressort de pression
24. Vis
25. Fixation
26. Raccordement manomètre G 1/4
(Couple de serrage : max. 16 Nm)

NEDERLANDS

1. Geleide-ring
2. Combi-schroef
3. Schroef
4. Deksel
5. Spindel
6. Schakelhefboom
7. Momentveer
8. Contactarm
9. Contactblok
10. Bevestigingsschroef
11. Handschakelaar
12. Basis behuizing
13. Inbus schroef
14. Schroef
15. Drukstift
16. Stalen veer
17. Druk veer
18. Drukgedeelte
19. Membraan
20. Drukaansluiting, G 1/4, G 1/2, 1/4-18 NPT
21. Kap
22. Differentie
23. Differentieveer
24. Differentieschroef
25. Beugel
26. Manometeraanluiting G 1/4
(Aanhaalmoment: max. 16 Nm)

SUOMEKSI

1. Laattarengas
2. Maadoitusruuvi
3. Ruuvi
4. Kansi
5. Tappi
6. Vipuvarsi
7. Välijousi
8. Katkaisuvarsi
9. Kosketinlaite
10. Ruuvi
11. Käsikytin
12. Pohja
13. Ruuvi
14. Ruuvi
15. Painevarsi
16. Jousen pidike
17. Painejousi
18. Painejalaka
19. Kalvo
20. Liitäntä, G 1/4, G 1/2, 1/4-18 NPT
21. Laippa
22. Eroaluevipu
23. Eroaluejousi
24. Eroalueuuvii
25. Konsoli
26. Painemittariliitäntä G 1/4
(Kiristysmoment: max. 16 Nm)